



DAUTEL AG

Ridelle élévatrice



Manuel d'utilisation et d'entretien DLB -47 (valable aussi pour DL-48)

DAUTEL AG

Mülibach 2 • 8217 Wilchingen • Tel. 052 687 08 38 • Fax 052 687 08 20
E-mail: info@dautel.ch • Internet: www.dautel.ch

Table des matières

DLB -47

GENERALITES	4
AVANT-PROPOS	4
GARANTIE ET RESPONSABILITÉ	5
DROITS D'AUTEUR	5
INDICATIONS PARTICULIÈRES	5
DESCRIPTION	6
DESCRIPTION DE L'OUVRAGE	6
RECOMMANDATION DE GÉNÉRATEURS ET DE BATTERIES	6
APERÇU	7
SECURITE	8
PRÉVENTION DES ACCIDENTS	8
MISE EN SERVICE	8
MISE HORS SERVICE	9
UTILISATION	11
LE SORTIMENT DES HAYONS ÉLÉVATEURS DAUTEL	11
CHARGE LIMITE	11
UTILISATION CONFORME AU RÈGLEMENT	12
PERSONNEL UTILISATEUR	12
UTILISATION DU PONT ÉLÉVATEUR STANDARD	12
MISE EN SERVICE	13
ACTIVER LE SYSTÈME DE COMMANDE BIMANUELLE SUR LE PUPITRE À L'EXTÉRIEUR	14
COMMANDE SIMPLE AU PIED SUR LA PLATE-FORME	16
MISE HORS SERVICE	17
SEMI-REMORQUE OU REMORQUE AVEC PONT ÉLÉVATEUR	17
OPÉRATION PRÈS D'UNE RAMPE	18
TRANSBORDEMENT DU VÉHICULE REMORQUÉ AU VÉHICULE AUTOMOBILE	19
AUTRES INSTRUCTIONS À RESPECTER LORS DE L'UTILISATION	20
OPÉRATION AVEC DISPOSITIFS SUPPLÉMENTAIRES	20
BÉQUILLES HYDRAULIQUES	20
PROTECTION DE DÉROULEMENT À SIMPLE EFFET DE TYPE A, F, V	21
TÔLE LATÉRALE DE DÉPASSEMENT	21
DISPOSITIF D'ATTELAGE	21

MAINTENANCE ET ENTRETIEN	22
<hr/>	
GÉNÉRALITÉS, SÉCURITÉ	22
TOUTES LES SEMAINES	22
NETTOYAGE	22
GRAISSAGE DLB -47	23
CONTRÔLE DE LA BATTERIE	23
CONTRÔLE DU FONCTIONNEMENT	23
CÂBLE DE CHARGEMENT DE LA REMORQUE ET CÂBLE ÉLECTRIQUE PRINCIPAL	23
ATTELAGE VISSÉ ET BLOCAGE DE BOULONS	23
TOUS LES MOIS	24
SYSTÈME HYDRAULIQUE	24
UNITÉ MOTRICE	24
PUPITRE	24
VERROUILLAGE, ÉTANCHÉITÉ DE L'EXTRÉMITÉ DU COFFRE, RÉGLAGE DU VÉRIN D'INCLINAISON	24
MARQUAGE DE L'EMPLACEMENT DE L'UTILISATEUR (UNIQUEMENT POUR LE SYSTÈME DE COMMANDE À DISTANCE)	24
DEUX FOIS PAR AN	24
VITESSE DE FONCTIONNEMENT POUR LES MODÈLES CE	24
MOTEUR ÉLECTRIQUE	24
EXTRÉMITÉ DE CONNEXION DE LA PLATE-FORME	25
TOUS LES ANS	25
CONTRÔLE ANNUEL	25
SUSPENSION (UNE FOIS AU BOUT D'UN AN)	25
CHANGEMENT DE L'HUILE DANS LE RÉSERVOIR HYDRAULIQUE	25
AVANT L'ARRIVÉE DU FROID	26
MINIMUM TOUS LES 6 ANS	26
PLAN DE GRAISSAGE	26
ELIMINATION DES DÉFAUTS	27
<hr/>	
CONTRÔLE EFFECTUÉ PAR LE CONDUCTEUR AVANT DE SE RENDRE À L'ATELIER	27
MESURES D'URGENCES À PRENDRE EN CAS DE PANNE DU SYSTÈME DE COMMANDE DU PONT ÉLÉVATEUR	27
FONCTIONNEMENT DU SYSTÈME DE COMMANDE	28
INDICATIONS CONCERNANT L'ATELIER	28

GENERALITES

Avant-propos

Le présent manuel doit vous informer en détail de l'utilisation et du mode de fonctionnement du pont élévateur DAUTEL. Veuillez lire ce manuel entièrement et attentivement avant de mettre en service le pont élévateur.

Vous trouverez dans ce manuel la description de la série de fabrication DLB -47.

Attention !

Les descriptions présentées **dans** ce manuel d'utilisation et d'entretien sont valables pour les versions DLB conformes au standard CE (pour les pays de l'UE) **et** les versions DLB destinées à l'export (pays hors UE). Les descriptions des indications valables exclusivement pour la version export sont marquées comme suit :

- **Non** conforme au standard CE

CE

L'utilisation du pont élévateur par un personnel non formé peut représenter de grands risques pour l'utilisateur et les personnes se tenant à proximité. Respecter les instructions de sécurité en vigueur et travailler en toute conscience de la sécurité doit être une condition fondamentale, également pour l'utilisateur familiarisé avec le maniement de la machine.

Il est interdit de procéder à des modifications sur le pont élévateur que nous livrons. Dans des cas exceptionnels, nous pouvons autoriser des modifications par écrit / graphiquement et elles doivent être contrôlées par le Service de contrôle technique.

De plus, nous renvoyons aux chapitres "prévention des accidents" et "consignes de sécurité" ainsi qu'aux paragraphes marqués du symbole  dans le texte.

Il est important pour l'utilisateur de savoir comment utiliser et manier le pont élévateur.

Un mauvais fonctionnement est souvent du à un entretien imparfait ou à une utilisation non appropriée. C'est pourquoi ce manuel doit être conservé dans le véhicule à portée de la main.

Pour commander des pièces de rechanges, il faut indiquer

- **le type du pont élévateur**
- **le numéro de la série de fabrication**
- **et l'année de construction.**

Vous les trouvez sur la plaque près de la platine fonctionnelle. Les données sont également disponibles sur la fiche dans le livret de contrôle.

Observez la désignation des pièces de rechange selon le manuel des pièces de rechange. Nous pouvons vous fournir le manuel des pièces séparément. Les réparations doivent être effectuées uniquement avec des pièces de rechanges originales !

Nous nous réservons le droit de commettre des erreurs et de modifier à tout moment le contenu de la livraison qu'il s'agisse de la forme, de l'équipement et de la technique et nous vous remercions de votre compréhension.

Aucune réclamation ne peut être effectuée concernant les indications, les illustrations et les descriptions contenues dans ce manuel.

Les données mentionnées dans ce manuel font référence à l'état de la technique de 2007.

Garantie et responsabilité

Nos "conditions générales de vente et de livraison" sont en vigueur. Le droit de garantie et de responsabilité n'est pas valable pour les dommages matériels **et** corporels s'ils sont dus à une ou plusieurs des causes suivantes :

- utilisation non appropriée du pont élévateur
- montage, mise en service, utilisation et entretien non appropriés du pont élévateur
- utilisation du pont élévateur avec un équipement de sécurité défectueux, appareillage de sécurité et de protection non réglementaire ou non opérationnel.
- non respect des instructions du manuel concernant le transport, le stockage, le montage, la mise en service, l'utilisation et l'entretien du pont élévateur.
- modifications effectuées arbitrairement sur le pont élévateur
- contrôle imparfait de pièces de la machine qui sont soumises à l'usure
- réparations effectuées de façon non réglementaire

Droits d'auteur

Les droits d'auteur de ce manuel d'utilisation sont la propriété de l'entreprise Dautel.

Ce manuel s'adresse uniquement à l'utilisateur et à son personnel.

Il contient des règlements et des instructions qu'il est interdit de

- reproduire
- diffuser ou
- communiquer à d'autres fins partiellement ou intégralement.

Enfreindre ces règles est puni par la loi.

Indications particulières

Dans ce manuel, on utilise deux types d'indications mettant en avant des informations importantes.

ATTENTION !

contient des informations qui doivent être respectées pour protéger les personnes de dommages.

AVERTISSEMENT !

contient des informations qui doivent être respectées pour empêcher d'endommager le pont élévateur ou le camion.

De plus, nous employons les termes "position fermée" et "position ouverte" du pont élévateur.

Position fermée

La plate-forme est en position haute et est fermée, le camion peut circuler.

Position ouverte

La plate-forme est ouverte et prête à l'emploi.

DESCRIPTION

Description de l'ouvrage

Le mécanisme de levage est léger mais toutefois solide, construit à base de matériaux très résistants. Les places pour stockage de grandes surfaces sont produites comme des paliers durables à faible usure.

La plate-forme est construite en acier ou en aluminium et est résistante à la torsion et antidérapante.

Possibilités de mouvement de la plate-forme :

- ✓ ouvrir/fermer
- ✓ lever/baisser
- ✓ la plate-forme s'appuie automatiquement sur le sol à la fin du processus de descente.
- ✓ Retour automatique à la position horizontale lors du processus de levage
- ✓ Equilibrage de la position inclinée dans les pentes et pour charger ou décharger des rampes.

Si le véhicule est chargé à la rampe et que l'extrémité de la plate-forme se situe sur la rampe, le système de levage de la suspension du véhicule s'adapte automatiquement (position flottante vers le haut).

Si le véhicule est déchargé à la rampe, il faut diriger le véhicule de sorte que la plate-forme repose toujours sur la rampe.

Selon la place, l'unité motrice, boîtier compris, doit être montée comme dispositif latéral sur le tube support ou l'unité motrice est placée séparément à un autre endroit.

Les vérins de levage sont des vérins hydrauliques à simple effet, les vérins d'inclinaison sont à double effet. Les tiges de piston sont protégées contre la corrosion et, selon le modèle, elles possèdent une protection contre la chute de pierres.

Le fond des vérins de levage a des clapets de retenue qui peuvent être déverrouillés électriquement ainsi qu'un régulateur d'intensité intégré comme sécurité chute de tuyau.

La vitesse de descente est à peu près constante et ne dépend pas de la charge.

Des clapets de retenue qui peuvent être déverrouillés électriquement sont intégrés au fond des vérins d'inclinaison.

Le pont élévateur est commandé grâce au pupitre monté sur le côté, à deux contacteurs à pied sur la plate-forme ou grâce à une télécommande avec câble-spirale.

La traction est électrohydraulique et a une tension de 12 V ou 24 V.

Recommandation de générateurs et de batteries

Le fonctionnement du pont élévateur nécessite un générateur de minimum 14V/ 45A ou 28 V/35 A. Pour la circulation exclusivement urbaine ou dans les agglomérations, il est recommandé d'utiliser un générateur d'environ 14V/80A ou 28V/80A.

Les véhicules tracteurs équipés de semi-remorque ou de remorque nécessitent 2 groupes de batteries. C'est pourquoi il convient d'utiliser un générateur d'env. 28V/100A. Dans le cas d'un tel dispositif, il faut s'assurer que les 2 groupes de batteries soient constamment alimentés en courant capacitif.

Si, outre le pont élévateur, d'autres récepteurs importants sont installés dans le véhicule (chauffages, groupes frigorifiques), il faut surveiller leur consommation. Le cas échéant, il est nécessaire de nous consulter.

Si la taille de la batterie, du générateur, le diamètre du câble sont largement dépassés négativement, ou si les longueurs de câbles admissibles sont dépassées positivement, il faut s'attendre surtout en hiver à des défaillances techniques et des dommages conséquents comme des pannes du relais de puissance ou du moteur électrique.

Le pont élévateur est connecté à la batterie du véhicule.

Dans un cas normal, les tailles de batteries suivantes doivent être disponibles :

Capacité de charge	Capacité de la batterie
1000 kg	12V: 1x143 Ah
	24V: 2x143 Ah
1250-1750 kg	12V: 1x180 Ah
	24V: 2x143 Ah
2000-3000 kg	12V: 2x180 Ah
	24V: 2x200 Ah

Si l'éclairage du coffre est branché à la platine Dautel, il s'éteint automatiquement au bout de 15 minutes env. Il s'allume à nouveau automatiquement lorsqu'on marche sur la plate-forme.

Aperçu

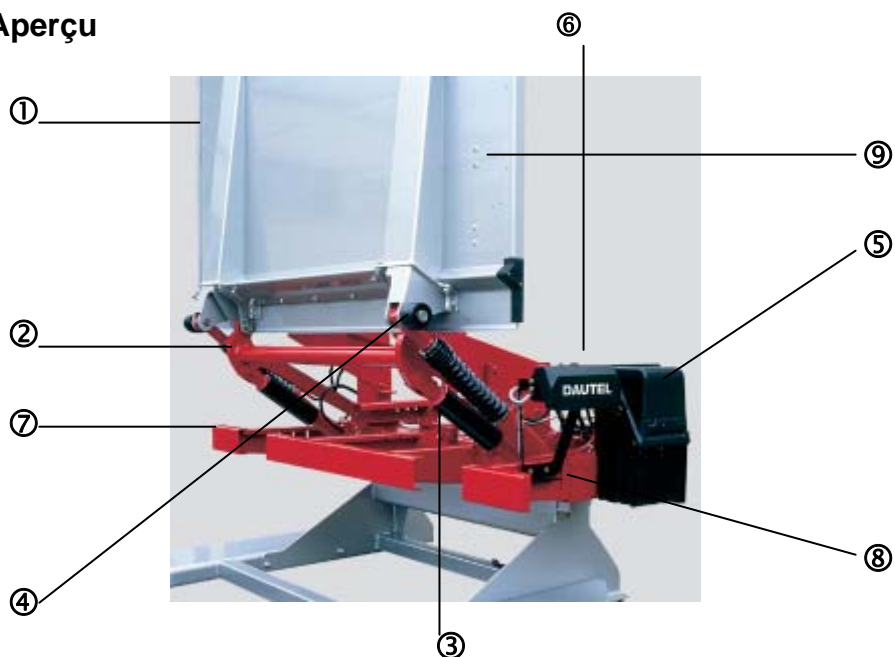

- (1) Plate-forme
- (2) Bras support
- (3) Vérin de levage
- (4) Vérin d'inclinaison
- (5) Agrégat électro-hydraulique

- (6) Commande extérieure
- (7) Protection arrière contre l'encastrement
- (8) Tube support
- (9) Commande au pied sur la plate-forme

* Voir diagramme de charge

Les données techniques du pont élévateur sont inscrites sur la plaque du pupitre. Respecter impérativement le poids et l'intervalle de charge !

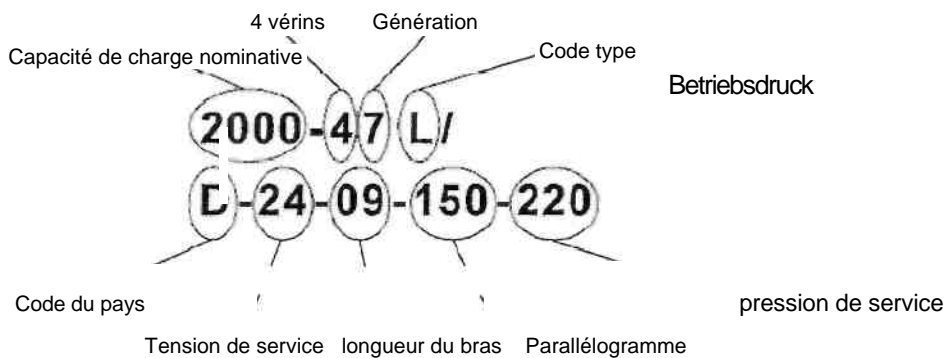

SECURITE

Prévention des accidents

Les ponts élévateurs utilisés dans l'UE (EU), sont soumis aux directives CE concernant les machines, en particulier la directive EN 1756-1. En Allemagne, il faut respecter également le règlement BGG 945. Il réglemente les constructions techniques et le contrôle.

Les ponts élévateurs qui sont utilisés hors de l'UE, ne sont pas concernés par le chapitre 3.1, cependant il faut respecter les règlements nationaux en vigueur.

En cas d'utilisation du pont élévateur, il faut respecter les instructions suivantes.

Ce qu'on exige des utilisateurs

Les personnes formées pour utiliser en toute indépendance le pont élévateur doivent être majeures, doivent disposer d'une formation concernant l'utilisation du pont élévateur et avoir fait preuve de leur capacité à utiliser le dispositif face à l'utilisateur.

Surveillant

Si plusieurs personnes travaillent près du pont élévateur, il faut désigner un surveillant.

Mise en service

Sécuriser le véhicule contre les mouvements involontaires (frein à main, vitesse, cale).

La zone d'opération du pont élévateur doit être bien éclairée. Nous recommandons l'usage de projecteurs de travail.

Les ponts élévateurs doivent être utilisés de sorte qu'il n'y ait pas de points d'écrasement et de cisaillement entre le pont élévateur et les parties environnantes et dans le cadre d'une utilisation réglementaire, que les opérations d'accrochage de la charge ou de chargement puissent être effectuées sans encombre.

Avant de mettre en service le pont élévateur, il faut contrôler que les supports soient posés correctement sur un sol approprié. Il faut surveiller les supports motorisés lorsqu'ils sortent ou se rangent.

Les ponts élévateurs qui sont utilisés ou circulent dans une zone de circulation de véhicules doivent être protégés des dangers de la circulation de façon appropriée et conforme aux règlements nationaux du code de la route (signal de détresse, drapeaux d'avertissement...)

Aucune personne et aucun objet ne doit se trouver dans la zone d'opération du pont élévateur. Il est interdit de s'arrêter inutilement sur la zone d'opération des ponts élévateurs.

Il faut s'assurer que le coffre du véhicule soit ouvert.

Maniement et comportement pendant le fonctionnement du dispositif.

L'utilisateur doit s'assurer que le pont élévateur, lorsqu'il est en mouvement, ne soit pas dangereux pour lui et d'autres personnes.

Il faut surveiller constamment le pont élévateur lorsqu'il sort et se range, s'ouvre et se ferme, monte et descend. Il faut surveiller le point d'écrasement et de cisaillement entre la plate-forme et la structure du véhicule, entre la plate-forme et la chaussée et entre la chaussée et la protection arrière contre l'encastrement lorsqu'elle descend.

Les ponts élévateurs doivent être commandés uniquement à partir des points de commandes réglementaires prévus à cet effet.

Le chargement des ponts élévateurs ne doit pas dépasser la capacité de chargement admissible. Il faut observer le dia-gramme de capacité de chargement ou la plaque signalétique.

Le centre de gravité de la charge doit être le plus proche possible du véhicule. Si la marchandise n'est chargée que d'un côté, il n'est permis de charger que 50 % max. du poids de charge autorisé.

Les charges doivent être installées sur la plate-forme de sorte qu'elles ne puissent changer de position involontairement. S'assurer que les charges ne peuvent pas glisser ni rouler ! Les ponts élévateurs sans système de sécurité de déroulement intégré ne peuvent pas être utilisés pour transporter des conteneurs à roulettes sans freins.

Si le pont élévateur est équipé d'un système de commande au pied ou à distance, les pieds de l'utilisateur ne doivent en aucun cas se trouver au bord de la plate-forme côté véhicule.

Danger d'écrasement !

Respecter impérativement les emplacements prévus (empreintes de pieds peintes) !

Seul l'utilisateur a le droit de se trouver sur la plate-forme lorsqu'elle est en mouvement. L'emplacement prévu (400 mm x 600 mm) doit être libre. Les possibilités de s'attacher doivent être utilisées. Il est interdit de monter sur la charge et la plate-forme.

Il est interdit :

1. de se tenir sous la plate-forme et la charge.
2. d'utiliser le pont élévateur comme plate-forme élévatrice.
3. de faire vibrer volontairement le pont élévateur.
4. de jeter des objets de ou sur la plate-forme.

Des chariots de manutention peuvent circuler sur la plate-forme uniquement si le poids ne dépasse pas la capacité de charge du pont élévateur.

Des tôles de transbordement ou des rampes orientables ne doivent pas surcharger la plate-forme.

On ne peut lever et faire descendre une charge uniquement lorsque la plate-forme est en position horizontale. Le chargement ne doit pas incliner la plate-forme vers le bas. Sur le sol, il faut utiliser le système automatique d'inclinaison (commande levage ou inclinaison). En cas de déchargement dans des pentes, il faut s'assurer que la marchandise roulante puisse être tirée ou poussée fortement.

Mise hors service

Les ponts élévateurs fermés doivent être haubanés avec le véhicule.

Après leur mise hors service, les ponts élévateurs doivent être protégés contre l'utilisation non autorisée. Pour cela, un verrou ou un système codé doit protéger le système principal de la mise en service.

Le pont élévateur est hors service et fermé uniquement lorsque le témoin dans la cabine est éteint.

Le véhicule ne peut circuler si le pont élévateur n'est pas en position fermée !

Défaillances et entretien

En cas de défaillances, qui ne peuvent être réparées d'après le chapitre 6 de ce manuel, il faut mettre hors service le pont élévateur et s'assurer qu'il soit protégé contre l'utilisation non autorisée. Il faut en informer le service client.

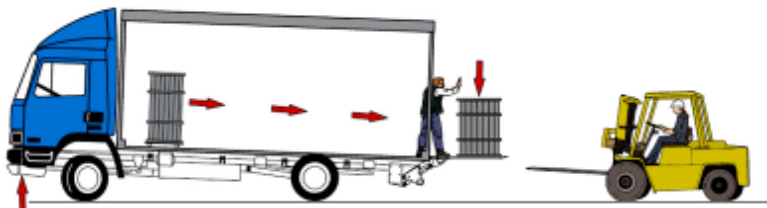



ATTENTION !

Si, en cas de panne, le pont élévateur est levé de façon non automatique et la plate-forme fermée, il existe un grave danger de mort dans la zone de basculement du pont élévateur ! En manipulant le pont élévateur soi-même, les vérins ne sont pas huilés. Ainsi, les dispositifs de sécurité n'ont plus d'action de freinage.

Lors de l'ouverture du pont élévateur, celui-ci peut tomber brusquement dans sa position d'origine. C'est pourquoi il faut impérativement s'assurer que le pont élévateur fermé soit retenu par des sangles solides ou d'autres attaches semblables. L'étiquette collante contenant des indications rangée à la fin de ce manuel doit être collée à un endroit nettement visible (commande supplémentaire !)

Les trajets doivent se faire à vitesse réduite jusqu'à l'atelier le plus proche.

L'ouverture du pont élévateur ne doit se faire qu'à l'aide d'une grue ou d'un chariot à fourche.

Si possible, il est préférable de n'utiliser le pont élévateur qu'après avoir réparé et gorgé d'huile les vérins de levage et éventuellement d'inclinaison.

AVERTISSEMENT !

Le pont élévateur a été levé de façon non automatique. Les vérins ne sont pas complètement remplis d'huile. Ainsi, les dispositifs de sécurité empêchant des mouvements brusques ne fonctionnent pas. Ouverture ou mise en service n'est permis qu'à l'aide d'une grue ou d'un chariot à fourche.

— Danger d'accident —

Avant de procéder à l'entretien ou à des réparations sous les parties levées du pont élévateur, il faut protéger ces parties contre tout mouvement involontaire.

Après la rupture d'un élément de suspension des charges, il faut vérifier les éléments porteurs et le moteur incluant tous les dispositifs. Les pièces endommagées doivent être remplacées par des pièces de rechange originales.

Les tuyaux à pression doivent être changés en cas de besoin, ou au plus tard après 6 ans d'utilisation. Le remplacement des tuyaux à pression doit être marqué dans le livret de contrôle.

L'utilisateur doit vérifier tous les jours l'existence et le fonctionnement de tous les dispositifs de sécurité et d'avertissement, ainsi que les panneaux indicateurs et de sécurité et doit faire réparer tout défaut dans l'immédiat.

UTILISATION

Le Sortiment des hayons élévateurs DAUTEL

Type	Force de levage	Centre de gravité en mm
DLB 500/750-47	500/750 kg	600
DLB 1000-47L	1000 kg	600
DLB 1000-47S	1000 kg	800
DLB 1500-47L	1500 kg	600
DLB 1500-47S	1500 kg	1000
DLB 2000-47L	2000 kg	600
DLB 2000-47S	2000 kg	1000
DLB 2500-47S	2500 kg	1000
DLB 3000-47L	3000 kg	600

Charge Limite

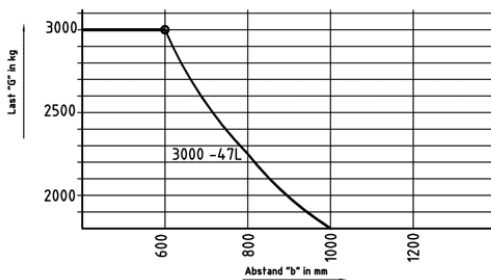
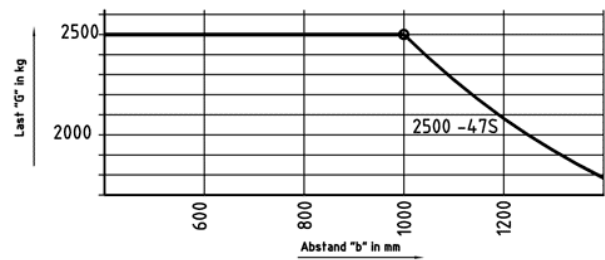
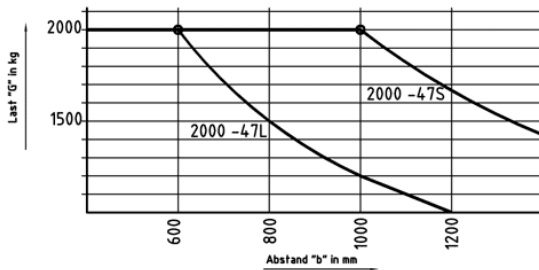
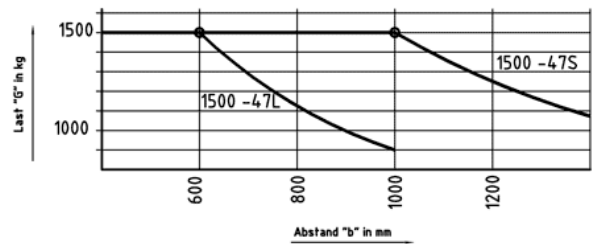
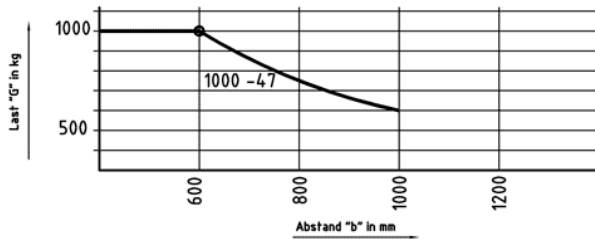

Capacité de chargement et intervalles de charge

Diagramme de capacité de chargement DLB -47S

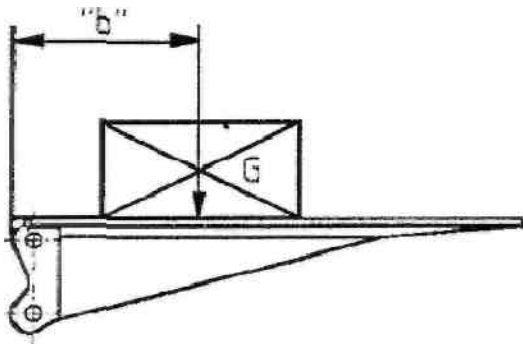

Attention 

Si l'interval de charge "b" augmente, la capacité de chargement "G" du pont élévateur diminue.

Indications uniquement pour une charge posée au centre. Si la charge est posée d'un côté de la plate-forme, la capacité de chargement est réduite jusqu'à 50 %. Le poids des utilisateurs doit être pris en compte.

Respecter impérativement les indications de capacité de charge inscrites sur la plaque et le marquage du centre de gravité sur la plate-forme !

Les diagrammes représentés ici ne donnent qu'un aperçu général. **Seules les indications de capacité de charge inscrites sur la plaque sont valables !**

Utilisation conforme au règlement

Le pont élévateur fabriqué en série est conçu pour lever et faire descendre des marchandises.

Personnel utilisateur

Dans le cas d'une transmission du véhicule, le constructeur du véhicule initie l'utilisateur à utiliser et à entretenir le pont élévateur **Dautel**. Seules les personnes initiées par l'utilisateur sont autorisées à utiliser le pont élévateur.

Le manuel d'utilisation doit être lu entièrement et attentivement au préalable.

Il faut également observer les indications des règlements nationaux de prévention des accidents concernant le personnel utilisateur !

Utilisation du pont élévateur standard

(Les modèles spéciaux peuvent différer de l'utilisation décrite ici!)

En règle générale, le pont élévateur est branché à la batterie du véhicule par un fusible. Lors de réparations ou en cas d'urgence, l'arrivée de courant peut être interrompue en enlevant le pôle positif du fusible DLB. Pour cela, ouvrir l'écrou moleté, 4-5 rotations.

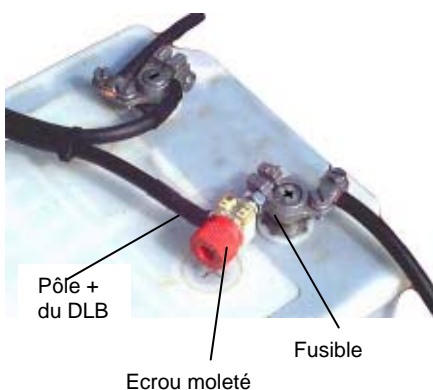

Le fusible est monté sur le pôle positif.

Mise en service

Mise en marche dans la cabine.

Activer l'interrupteur dans la cabine. Le témoin indique la mise en circuit.

Le témoin est aussi allumé à l'état éteint, lorsque la plate-forme n'est pas fermée ou, en cas de supports hydrauliques avec signal lorsqu'ils ne sont pas entièrement rangés.



Mise en circuit - appuyer

Mise en marche sur le pupitre

En présence de remorque ou semi-remorque, la mise en marche a lieu à l'aide de l'interrupteur de proximité directement sur le pupitre.



Interrupteur de proximité

Dans la cabine se trouve un interrupteur qui surveille la position de la plate-forme de la remorque ou de la semi-remorque.

Sortir les équilles, si disponibles (voir la page).

Ouvrir le mécanisme de verrouillage (si disponible).

En cas de lourdeur lors de l'ouverture du mécanisme, activer brièvement le mécanisme de levage et de fermeture.

En position ouverte, observer que le véhicule s'enfonce à l'arrière en raison de la charge à poser sur la plate-forme et la plate-forme est inclinée. Une inclinaison est nécessaire comme compensation.

Pour les ponts de type DLB 47, cette inclinaison vers le bas peut également être corrigée si nécessaire vers le haut, même avec une charge.

Attention

La plate-forme ne doit en aucun cas être équilibrée vers le bas lorsqu'elle est chargée !

Verrouillage mutuel des deux systèmes de commandes "commande au pied" et "commande manuelle"

(selon les directives CE concernant les machines)

Dès que le pont élévateur est utilisé avec le système de commande au pied, le pupitre pour commande bimanuelle est hors fonction.

Activer le système de commande bimanuelle sur le pupitre à l'extérieur

Ouvrir

Activer les deux interrupteurs conformément au sens. L'interrupteur de gauche vers le bas, l'interrupteur de droite vers le haut.

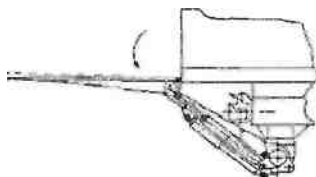

Ouvrir la plate-forme jusqu'à ce qu'elle soit presque en position horizontale. Tenir compte de l'inclinaison vers le bas afin que la plate-forme se trouve en position horizontale lorsqu'elle est chargée.

Si le véhicule n'est pas en position horizontale par ex. en montée ou en descente, la plate-forme doit être réglée en position horizontale. Voir illustration. (la plate-forme reprend automatiquement la position choisie à chaque processus de levage.).

Inclinaison vers le bas

Activer les deux interrupteurs conformément au sens. L'interrupteur de gauche vers le bas, l'interrupteur de droite vers le haut.

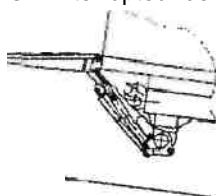

Vers le bas

Inclinaison vers le haut

Activer les deux interrupteurs conformément au sens. L'interrupteur de gauche vers le haut, l'interrupteur de droite vers le bas.

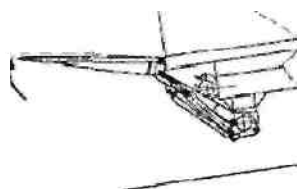

Vers le haut

Faire descendre la plate-forme

Orienter les deux interrupteurs vers le bas.



CE

Faire descendre la plate-forme jusqu'à ce qu'elle soit posée sur la chaussée. Tenir le levier de commande en "position descente" jusqu'à ce que la plate-forme soit descendue et repose entièrement sur le sol.

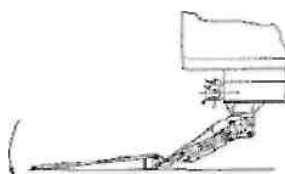
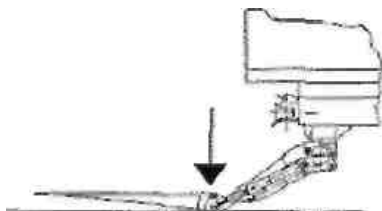

Lever la plate-forme

Orienter les deux interrupteurs vers le haut.



Activer seulement le l'interrupteur de "levage". D'abord, l'extrémité de la plate-forme se lève, reprend la position horizontale choisie, puis elle se lève du sol. Lever la plate-forme jusqu'au bord supérieur du véhicule. Contrôler l'inclinaison vers le haut, afin que la plate-forme se trouve en position horizontale lorsqu'elle est chargée.



Fermeture

Activer les deux interrupteurs conformément au sens. L'interrupteur de gauche vers le haut, l'interrupteur de droite vers le bas.

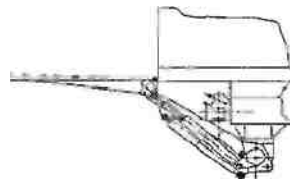

Activer le bouton "fermeture" jusqu'à ce que la plate-forme se trouve « collée » au camion.

Si le pont élévateur est équipé de la fonction "fermeture ralentie", le processus de fermeture a lieu à vitesse ralentie dans la dernière zone.

Commande simple au pied sur la plate-forme



Attention Danger d'écrasement !

Observer impérativement le bord entre la plate-forme et le véhicule !

Les pieds ne doivent en aucun cas dépasser du bord de la plate-forme.

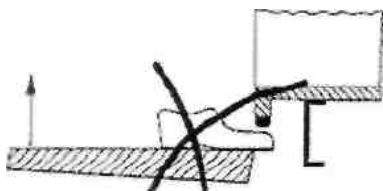

Les manipulateurs à pied peuvent être activés avec le talon ou la plante du pied.

Il est uniquement possible de commander le levage/descente, l'inclinaison vers le haut/bas est automatique.

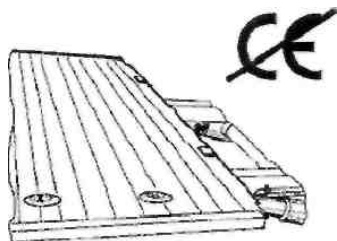

Levage et inclinaison vers le haut automatique

Activer une fois le manipulateur à pied H et le maintenir activé. Le processus de levage a lieu.

Descente et inclinaison vers le bas automatique

Activer deux fois le manipulateur à pied S en l'espace de 0,5 secondes et le maintenir activé. Le processus de descente a lieu.

Mise hors service

Lever la plate-forme à sa position la plus haute (plate).

Activer le bouton fermeture jusqu'à ce que la plate-forme soit entièrement collée.

Fermer le verrouillage de la plate-forme (si disponible).

Veiller à ce que la plate-forme soit fermement collée.

Rentrer les supports, si disponible.

Désactiver le système de commande.

Désactiver l'interrupteur dans la cabine ou l'interrupteur de proximité à clé sur le système de commande et retirer l'élément d'actionnement.

Si le pont élévateur n'est pas fermé, le témoin l'indique en restant allumé (rétrosignal).

En cas de supports hydrauliques avec rétrosignal, le témoin s'allume lorsque les supports ne sont pas entièrement rentrés dans leur emplacement.

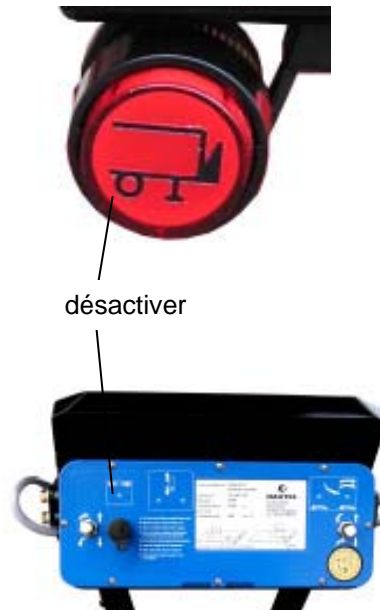

Semi-remorque ou remorque avec pont élévateur

La mise en marche du pont élévateur a lieu grâce à l'interrupteur de proximité sur le pupitre à l'extérieur, l'affichage indiquant la position de la plate-forme se trouve cependant dans la cabine du véhicule correspondant.

C'est pourquoi la prise de charge doit être conservée non pas dans un support métallique mais accrochée sur le boîtier. Ouverture vers le bas.



Interrupteur (au lieu de celui dans la cabine)

Le rétrosignal de la position de la plate-forme a lieu grâce au fil de charge de la batterie de la remorque.

Lors de l'accouplage et désaccouplage de fils de charge, il faut s'assurer que la prise de la remorque soit en charge. Le fait de mettre en contact des pièces métalliques peut détruire les fusibles des fils de charge. Les batteries ne seront alors plus chargées.

Opération près d'une rampe

Lors du chargement, 150 mm min. de l'extrémité de la plate-forme doit se trouver sur la rampe et parallèle à celle-ci. Si le véhicule dévie, le pont élévateur équilibre le mouvement entre le véhicule et la rampe (position flottante vers le haut). Avant que le véhicule ne procède, la plate-forme doit être fermée.

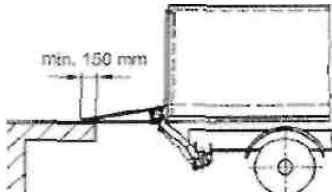

Lors du déchargement, l'extrémité de la plate-forme ne peut pas équilibrer le mouvement, c'est pourquoi la plate-forme doit être reposée sur la rampe, à travers de plusieurs réglages effectués à partir du système de commande externe. Sans cela, le fait de circuler sur l'extrémité de la plate-forme même avec de moindres charges peut causer des dommages importants.

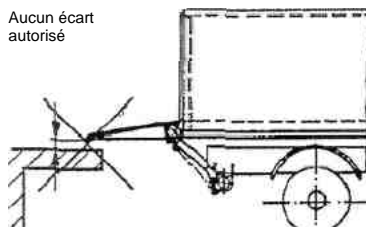

Lorsqu'on passe de la plate-forme à la rampe, il faut également respecter les charges maximales. Si cela n'est pas possible (par ex. dans le cas du chargement d'un lourd chariot dans le véhicule), le pont élévateur doit être situé sous la rampe et on utilise éventuellement un pont de transbordement séparé.

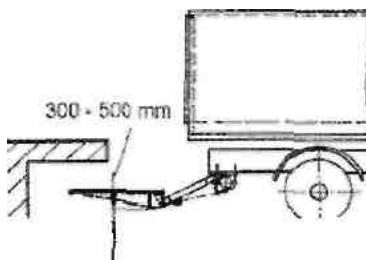

On ne peut en aucun cas utiliser une tôle de transbordement entre l'extrémité de la plate-forme et la rampe. Le pont élévateur serait surchargé (dommages importants en raison de support manquant (étayage)).

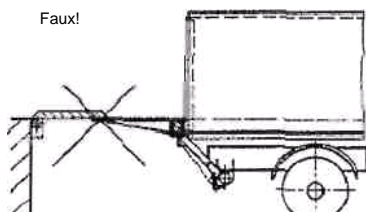

Transbordement du véhicule remorqué au véhicule automobile

Les ponts élévateurs des deux véhicules doivent être placés face à face. Le pont élévateur du véhicule à charger doit être ouvert en premier et réglé dans sa position la plus haute.

La plate-forme du véhicule à décharger doit être alors placée de sorte que l'extrémité interne de la plate-forme soit à 100 mm max. de l'extrémité externe de la plate-forme de l'autre véhicule.

L'extrémité de la plate-forme inférieure doit toujours être libre et ne doit pas supporter de charge.

L'extrémité de la plate-forme supérieure doit toujours reposer sur l'autre plate-forme.

Plusieurs réglages sont nécessaires !

Le poids de charges admissible est celui du pont élévateur le plus faible.

Si les conditions précédentes ne peuvent pas être respectées, par ex. si le véhicule à charger est plus haut que le véhicule à décharger, si la plate-forme du véhicule à décharger est trop courte ou si les charges unitaires sont trop importantes, le transbordement est interdit.

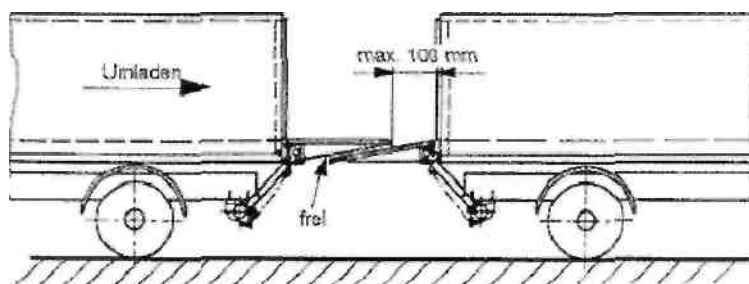

Autres instructions à respecter lors de l'utilisation

La durée de levage dépend fortement du poids de charge et de l'état de la charge des batteries.

Éviter les mouvements inutiles de levage.

Utiliser la plate-forme correctement, ne pas la faire monter et descendre sans arrêt.

Si la batterie faiblit fortement pendant le processus de levage ou si la commande de la plate-forme ne fonctionne plus, arrêter d'actionner le pont élévateur. Il y a un danger de surchauffe du moteur. Recharger la batterie avec le moteur du véhicule.

L'énergie prélevée à la batterie ne doit pas être plus grande que celle chargée pendant le trajet.

Aide :

Installer un générateur plus important.

Le moteur électrique possède, selon les modèles, une protection électrique contre la surchauffe qui s'éteint en cas de surcharge. Elle s'allume à nouveau après le refroidissement au bout de 5 min env. (selon la température extérieure).

Opération avec dispositifs supplémentaires

Supports en général

Si les supports ne sont pas réglés vers le haut de façon adaptée pour le chargement, le cadre de châssis, la charpente ou les supports peuvent être surchargés.

Si les supports ne sont pas réglés vers le bas de façon adaptée pour le déchargement, il se peut qu'une inclinaison non admissible ait lieu à l'arrière en ce qui concerne les véhicules avec un empattement court.

Le sol doit être suffisamment résistant à la charge pour les supports.

Avant le départ, il est nécessaire de contrôler la position des supports (fermée).

Béquilles hydrauliques

Activer l'interrupteur sur la commande extérieur et observer le déroulement de l'opération.

Le contrôle (option) de la position des supports grâce aux interrupteurs de proximité avertit le conducteur dans la cabine, lorsque les supports ne sont pas entièrement en position fermée.

Si le véhicule est éventuellement équipé d'un verrouillage anti-démarrage, le véhicule ne peut pas démarrer.

Protection de déroulement à simple effet de type A, F, V

Empêche les conteneurs à roulettes de rouler uniquement en direction de l'extrémité de la plate-forme.

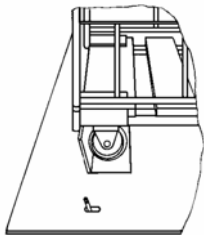

Protection de déroulement de type A
Diamètre réel jusqu'à 200 mm

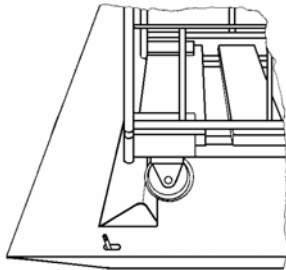

Protection de déroulement de
type TypF, V
Diamètre réel jusqu'à 120 mm

Actionner le dispositif de captage ou le cran d'arrêt, les ailes pliables se redressent.

Disposer le conteneur contre l'aile pliable et faire descendre la plate-forme jusqu'au sol.

Dégager le conteneur des ailes pliables afin que celles-ci puissent être fermées.

Chargement avec protection de type A, V

Pousser le conteneur à roulettes au-dessus des ailes fermées sur la plate-forme. Relever les ailes pliables et faire rouler le conteneur lentement jusqu'aux ailes pliables.

Chargement avec protection de type F

Relever les ailes pliables en actionnant le cran d'arrêt.

Pousser le conteneur à roulettes sur la plate-forme au-dessus des ailes pliables relevées. Après avoir été franchies, les ailes pliables se redressent automatiquement en position de blocage et protègent le conteneur sans autre opération.

Lever complètement la plate-forme et faire glisser les conteneurs dans le véhicule.

Actionner le dispositif de captage et remettre les ailes pliables dans leur position originale.

Déchargement

Attention !



Le réglage de la plate-forme en position horizontale est ici particulièrement important. Si la plate-forme est trop inclinée vers le haut, les conteneurs roulent en direction du véhicule. Si la plate-forme est trop inclinée vers le bas, les conteneurs ne peuvent plus être retenus et roulent par-dessus les ailes pliables.

Tôle latérale de dépassement

Elle permet de décharger des conteneurs à roulettes et est accrochée à la plate-forme par des consoles murales à la forme particulière le profil final latéral Fixorand.

Selon le modèle, les tôles latérales de dépassement peuvent être accrochées à gauche ou à droite.

Dispositif d'attelage

Les dispositifs d'attelage sont des éléments contrôlés. Les données concernant le poids autorisé sont inscrites sur la plaque signalétique. La charge maximum remorquée est indiquée sur les papiers du véhicule.

Les dispositifs d'attelage sont des éléments soumis à des exigences spéciales de sécurité. C'est pourquoi il est interdit de procéder à des modifications ultérieures sur le dispositif d'attelage et sur les éléments de fixation. Il est interdit en particulier de tordre, de souder ou encore de changer les dispositifs mécaniques, déviant des travaux de montage qui sont présentés dans le rapport d'expertise ou dans le manuel d'installation.

En cas de dommages éventuels ou de déformations causés par un accident, ou le fait de rouler sur un objet solide, le dispositif mécanique doit être entièrement remis à neuf.

L'installation du dispositif d'attelage doit être présentée avec les instructions de construction et le rapport d'expertise à un organisme agréé (par ex. dans un centre de contrôle technique) afin d'être expertisée.

Nous vous signalons qu'il faut respecter la directive CEE 9420 concernant les dimensions de la construction et de l'espace d'écrasement.

Le dispositif d'attelage ne peut être utilisé que pour tirer des remorques équipées du dispositif d'attelage approprié.

Si le crochet de remorquage doit être enlevé lors de la construction du dispositif d'attelage, l'attelage du dispositif le remplace, dans la mesure où le poids de la charge remorquée autorisé n'est pas dépassé et si le processus de remorquage a lieu sur des routes normales.

MAINTENANCE ET ENTRETIEN

Avant de procéder aux opérations de maintenance, il faut s'assurer que le pont élévateur le cas échéant ne puisse faire de mouvements involontaires (par ex. en mettant des supports dessous, en l'accrochant à une grue etc.).

Généralités, sécurité

Les opérations de maintenance présentées ci-après doivent être effectuées dans les délais prescrits.

Seul un personnel spécialisé et qualifié peut effectuer ces opérations de maintenance.

Avant de procéder aux opérations de maintenance, il faut s'assurer que le véhicule et le pont élévateur ne puissent se mettre en marche involontairement. De plus, il faut s'assurer que le pont élévateur ne puisse faire de mouvements involontaires (par ex. en mettant des supports dessous, en l'accrochant à une grue etc.).

Il est expressément interdit de prendre des mesures qui doivent remettre en état les capacités de fonctionnement, par ex. éteindre les dispositifs de sécurité.

Dans le cadre du remplacement d'ensemble assez importants, les fixer attentivement aux équipements de levage et les protéger.

Avant de procéder à des opérations sur le système hydraulique, il faut le mettre hors pression. Resserrer les écrous et les raccords uniquement sur les systèmes hydrauliques sans pression.

Effectuer les opérations de maintenance et les réparations uniquement sur les systèmes hydrauliques refroidis.

La pression hydraulique réglée ne doit pas être modifiée.

Dans le cas de travaux sur des pièces à ressort ou à ressort pneumatiques, détendre impérativement les ressorts avant de commencer les opérations.

Avant d'effectuer des travaux de soudage, observer impérativement les instructions du fabricant du camion concernant les composants électroniques (ABS, EPS, EDC etc.). **Démonter le module de commande DLB.**

Dans le cas de la maintenance de raccords à vis desserrés, contrôler ensuite qu'ils soient bien fixés.

Après avoir terminé les opérations de maintenance, vérifier le fonctionnement des dispositifs de sécurité.

Remplacer immédiatement les composants qui présentent des défauts.

Utiliser uniquement des pièces d'usure et des pièces de rechange originales. Rien ne garantit que les pièces achetées auprès de tiers sont fabriquées et construites de façon conforme à la sécurité et aux exigences.

Les réparations importantes effectuées sur le châssis ou la plate-forme doivent être inscrites dans le livret de contrôle !

Toutes les semaines

Nettoyage

Le pont élévateur ne doit pas être nettoyé à l'aide d'un nettoyeur haute pression durant les 6 semaines qui suivent l'application de la peinture. Après cette période, le gicleur doit être à 50 cm minimum de la surface à nettoyer. Veiller à ce que les plaques signalétiques collées (protection arrière contre l'encastrement, support de montage, boîtier de commande) ne soient pas endommagés.

Les liquides de nettoyage doivent agir de façon neutre et douce, ils ne doivent pas être agressifs et altérer les parties en caoutchouc et en plastique (gonflement, rétrécissement, fragilisation). Cela est également valable pour le revêtement de la plate-forme particulièrement antidérapant. Il est interdit de vaporiser un nettoyeur à froid ou de l'huile.

Si d'autres moyens sont utilisés, par ex. dégraissants (en cas de transport de matières grasses etc.), vous devez nous demander l'autorisation. Lors du nettoyage, veiller à ce que le pupitre et l'unité motrice soient protégés de l'humidité. Les essuyer à sec uniquement.

Dans le système de sécurité de déroulement, enlever la poussière incrustée en la balayant.

Graissage DLB -47

Les ponts élévateurs de la série DLB 47 sont principalement équipés de logements qui ne nécessitent pas d'entretien.

Un graissage régulier n'est pas nécessaire.

Cependant, il est recommandé de vaporiser un produit lubrifiant ou d'appliquer quelques gouttes d'huile de graissage sur les surfaces latérales ternes des lieux de stockage et sur les boulons dépassants. Cela empêche la formation de bruit qui peut éventuellement se manifester et protège contre la corrosion.

Comme accessoire spécial, le DLB 47 peut être équipé de logements graissables. Dans ce cas, tous les endroits de graissage doivent être graissés selon le plan de graissage. Comme autre accessoire, un système de graissage centralisé peut être intégré. Dans ce cas, le graissage est effectué par un graisseur centralisé.

Il faut vérifier la souplesse des différents endroits du pont élévateur, et le cas échéant les huiler, il s'agit par ex. des dispositifs de fermeture, le couvercle du boîtier de commande, les dispositifs de protection de déroulement, les supports mécaniques ou d'autres accessoires.

Contrôle de la batterie

Il est très important de contrôler l'état de la batterie. Les batteries se déchargent d'elles-mêmes. C'est pourquoi il est favorable de recharger les batteries surtout en hiver lorsque le véhicule n'est pas utilisé (par ex. en ce qui concerne les véhicules loués ou les remorques).

Mesurer la densité d'acide de tous les éléments à l'aide d'un siphon d'acide :

Densité de 1.28 kg/dm^3 = la batterie est chargée. Densité de 1.23 kg/dm^3 = la batterie est déchargée.

La densité d'acide ne doit pas être inférieure à 1.23 kg/dm^3 , dans aucun élément !

Si c'est souvent le cas, il faut installer un générateur plus puissant.

Le niveau de liquide de la batterie doit être au-dessus des plaques, le cas échéant, ajouter du liquide.

Utiliser des batteries HD s'il faut les remplacer, ce sont des batteries résistantes au cycle en cas de trajets extrêmement courts

Contrôle du fonctionnement

Vérifier le fonctionnement des feux de détresse sur la plate-forme.

Vérifier que les drapeaux d'avertissement ne soient pas usés.

Vérifier que les interrupteurs à bascule du pupitre fonctionnent et qu'ils reviennent automatiquement à leur position d'origine.

Vérifier le fonctionnement des interrupteurs de proximité, si disponible.

Vérifier que les manipulateurs à pied ne soient pas endommagés et qu'ils reviennent automatiquement à leur position d'origine.

Vérifier que le système de commande des manipulateurs à pied (commande) fonctionne ou ne soit pas défaillant. Voir le bon fonctionnement au chapitre 4.

Vérifier que le système de commande à distance fonctionne et ne soit pas endommagé.

Câble de chargement de la remorque et câble électrique principal

Nettoyer les contacts à fiches du câble de chargement entre le véhicule automobile et la remorque et vaporiser un spray de contact.

Vérifier que le dispositif de sécurité du câble de chargement ne soit pas rouillé, le nettoyer éventuellement.

Vérifier que le dispositif de sécurité du câble électrique principal ne soit pas rouillé, le nettoyer éventuellement.

Attelage vissé et blocage de boulons

Contrôler visuellement les vis de fixation.

Resserrer immédiatement les raccords vissés desserrés.

Remplacer impérativement les vis endommagées par de nouvelles vis.

Comme il s'agit de vis spéciales, il faut utiliser uniquement des pièces de rechange originales

Tous les mois

Systeme hydraulique

Vérifier que les canalisations hydrauliques soient étanches.

Vérifier que la tuyauterie souple ne soit pas usée et n'ait pas fléchi. Remplacer immédiatement les tuyaux endommagés par des tuyaux d'origine.

Contrôler le niveau d'huile dans le réservoir d'huile hydraulique.

Pour cela, le véhicule doit être presque à l'horizontale, dans le sens de la longueur et de la largeur.

Ouvrir la plate-forme, la faire descendre sur le sol et l'incliner automatiquement vers le bas.

Ne pas faire sortir les supports hydrauliques.

Mesurer le niveau d'huile à l'aide d'une tige de jaugeage. La marque inférieure est valable.

S'il faut ajouter de l'huile, il faut déterminer la cause de la perte d'huile.

Après avoir ajouté l'huile, tester le pont en le mettant en mouvement aller et retour.

Unité motrice

Vérifier l'étanchéité de l'entrée des câbles sur l'unité motrice. Remplacer immédiatement les boîtiers endommagés ou les douilles en caoutchouc.

Pupitre

Vérifier que les raccords de câbles soit bien fixés et étanches. Les resserrer éventuellement.

Verrouillage, étanchéité de l'extrémité du coffre, réglage du vérin d'inclinaison

Vérifier que le verrouillage fonctionne et n'est pas usé.

Vérifier l'installation de la plate-forme à l'extrémité du coffre.

Si le verrouillage ne peut être fermé parfaitement, ou si la plate-forme n'est pas "collée" correctement à l'extrémité du coffre, il faut vérifier le réglage du vérin d'inclinaison. Pour cela, veuillez vous rendre dans un atelier spécialisé.

Vérifier que les embouts des vis de sécurité du vérin d'inclinaison soient bien fixés, les resserrer éventuellement.

Marquage de l'emplacement de l'utilisateur (uniquement pour le système de commande à distance)

Vérifier l'état des empreintes de pieds peintes sur la plate-forme servant à marquer l'emplacement de l'utilisateur. En cas de besoin, les peindre à nouveau.

Deux fois par an

Vitesse de fonctionnement pour les modèles CE

Vérifier la vitesse des processus d'ouverture, de fermeture et de inclinaison.

Vitesse d'ouverture et de fermeture max. = 10°/sec. = 9 s. pour 90°.

La vitesse de levage et d'inclinaison max. est de 0,15 m/s. Pour une hauteur de levage de 900 mm, la durée de levage ou d'inclinaison est de 6 s.

Hauteur de levage = du bord supérieur de la plate-forme jusqu'au bord supérieur du plancher du véhicule.

Moteur électrique

Comme les balais en carbone usés font chauffer le moteur, il faut vérifier que les balais en carbone soient souples et non usés. Pour cela, enlever la poussière de charbon en soufflant de l'air comprimé.

En cas de besoin, changer les balais en carbone. De plus, faire tourner le collecteur et fraiser l'isolation.

Extrémité de connexion de la plate-forme

Vérifier que le rouleau de déroulement de la plate-forme ne soit pas usé.

Tous les ans

Contrôle annuel

Contrôle du pont élévateur par un expert et note dans le livret de contrôle (uniquement pour les modèles CE).

Suspension (une fois au bout d'un an)

Resserrer les vis de fixation pour le cadre de levage avec le couple spécifié.

Changement de l'huile dans le réservoir hydraulique

L'eau condensée provoque des défaillances du dispositif !

Vidanger l'huile usagée de façon appropriée !

La vidange de l'huile usagée est soumise à des directives strictes fixées dans le règlement sur les huiles usagées et par la loi sur l'élimination des déchets. Si vous avez des questions, veuillez vous adresser à une entreprise de traitement des déchets près de chez vous.

Pour un fonctionnement sans défaut, on peut utiliser la même huile en été qu'en hiver. Les huiles suivantes sont autorisées. L'ordre ne représente pas une évaluation et ne prétend pas être complet.

Types d'huile recommandés

AVIA Fluid RSL 10

DAUTEL-DLB Huile hydraulique spéciale

FUCHS RenolinB15HLP 10

Mobil DTE 21

Huiles hydrauliques biodégradables

FUCHS Plantohyd 15 S

KLEENOIL (Panolin) HLP Synth 15

Lors d'un changement normal de l'huile, la quantité de remplissage du réservoir est nécessaire, après des réparations effectuées sur les vérins, la quantité de remplissage du réservoir et des vérins est nécessaire.

Aération des vérins

Après avoir changé l'huile, les vérins doivent être aérés. Seul un personnel formé est autorisé à effectuer cette opération.

Changement de l'huile DLB -47

Ouvrir la plate-forme, la faire descendre sur le sol et l'incliner automatiquement.

Enlever la vis de vidange d'huile située sous le réservoir et laisser l'huile s'écouler.

Vérifier le filtre à huile, le nettoyer éventuellement, ou installer un nouveau filtre.

Verser l'huile neuve et tester le dispositif en le mettant en mouvement aller et retour.

Aérer les vérins d'inclinaison et vérifier à nouveau le niveau d'huile.

Position du DLB comme décrite précédemment dans le cadre du changement de

Attention !

Si, lors de réparations, le pont élévateur est fermé, retenu par le verrouillage, et si les vérins ne sont pas complètement remplis d'huile, il faut d'abord activer la fonction "levage" et la fonction "fermeture" assez longtemps pour que les vérins de levage et d'inclinaison puissent être tendus et que le poids de la plate-forme soit retenu. Ensuite, on peut ouvrir le verrouillage.

Autrement, la plate-forme pourrait tomber brusquement lors de l'ouverture du verrouillage, ce qui est dangereux.

Avant l'arrivée du froid

Protéger du gel les joints en caoutchouc de la structure.

Minimum tous les 6 ans

Remplacer tous les tuyaux hydrauliques et le noter dans le livret de contrôle

Plan de graissage



Système de graissage centralisé

- (1) Vérin de levage/cadre de suspension
- (2) Plate-forme/cadre de suspension
- (3) Vérin d'inclinaison/plate-forme
- (4) Vérin de relevage/tube support
- (5) Tube support/cadre de suspension
- (6) Vérin d'inclinaison/tube support



L'ensemble des 12 endroits de graissage

Produit de graissage recommandé :

Optimol Optipit Microflux Trans ou un produit de même qualité, mais pas de graisse graphite.

ELIMINATION DES DÉFAUTS

Contrôle effectué par le conducteur avant de se rendre à l'atelier

La mise en marche dans la cabine ou l'interrupteur de proximité à clé sur le pupitre sont-ils en service ?

La batterie est-elle chargée ?

Vérifier tous les éléments à l'aide d'un siphon d'acide.

Densité d'acide min. = 1.23 kg/dm³

Densité d'acide max. = 1.28 kg/dm³

En cas de chute de tension à moins de 9V min. pour un dispositif de 12V ou une tension de 19V pour un dispositif de 24V contenant une charge, le système de commande ne fonctionne plus parfaitement.

Fusible principal défectueux ou courant principal éteint au niveau du porte-fusible (voir illustration) ?

Par principe, il faut déterminer le défaut présent avant de remplacer le fusible.

Fusible du courant pilote défectueux? Fusible max. 10 A

Mesures d'urgences à prendre en cas de panne du système de commande du pont élévateur

En cas de panne de la mise en marche dans la cabine ou de la commande manuelle, toutes les fonctions principales du pont élévateur peuvent être effectuées sur une platine de commande grâce à ce qu'on appelle un pont d'urgence.

Pour cela, retirer le couvercle du dispositif et rabattre la platine de commande vers l'extérieur, les contacts femelles de la commande manuelle doivent ensuite être retirées de la platine de commande. Retirer un des deux contacts femelles du bloc de bornes EO (Emergency Operation) situé sur la platine de commande et le brancher au contact de la platine de commande (Control Panel).

1. = Lever
2. = Baisser
3. = Fermer
4. = Ouvrir

Sur le modèle maximal de la platine de commande, il faut brancher en plus un pont à câbles dans l'emplacement ET (Emergency Tilting), car sinon l'inclinaison automatique vers le sol ne fonctionne pas. Si le court-circuit d'urgence ne fonctionne pas, vérifier le fusible 10A du courant pilote (Control-Fuse).

Le court-circuit d'urgence permet exclusivement de remettre le véhicule en position normale de conduite. Après avoir utilisé le coupe-circuit d'urgence, il faut immédiatement se rendre dans un atelier service client Dautel et le défaut doit être déterminé.

Attention !

Le dispositif se met en marche immédiatement lorsqu'on touche le contact.

Arrêter le pont sur le dispositif souhaité, ne pas le bloquer.



Commande d'urgence "OFF"



Commande d'urgence "ON"

Fonctionnement du système de commande

Tous les interrupteurs utilisés pour commander le pont élévateur, les clapets etc. sont réunis de façon centralisée sur la platine de commande dans le boîtier où se trouvent les dispositifs.

Sur la platine de commande, il y a deux fusibles qui protègent le circuit pilote ou le circuit de l'éclairage du coffre.

Sur la platine de commande, il y a ce qu'on appelle un module de commande. Le module de commande se charge de toutes les fonctions de commande de la plate-forme (manipulateur à pied, clignotants, rétrosignal de l'interrupteur d'inclinaison vers la cabine) et de l'éclairage du coffre. Sur le modèle maximal de la platine de commande, le module de commande se charge de fonctions supplémentaires comme Quickmatic, fermeture ralentie, fermeture automatique des supports hydrauliques, Sure-Loc et mise hors circuit des dispositifs hydrauliques lors de l'ouverture.

Toutes les fonctions de base du pont élévateur (lever, baisser, fermer, ouvrir) peuvent également être effectuées sans module de commande.

Indications concernant l'atelier

Avant d'entreprendre des réparations sur le système électrique, il faut impérativement couper le courant principal.

La recherche de défauts électriques a lieu principalement sur la platine de commande dans le boîtier contenant les dispositifs.



La lampe témoin à utiliser doit présenter maximum 2 W/0,2 A.

A l'aide de la légende du schéma de circuit, on peut vérifier toutes les entrées et les sorties du système de commande.

De défaillances peuvent être causées par le fait que la ligne positive soit intacte mais que la mise à la masse du consommateur (par ex. bobine d'électro-aimant) ne soit cependant pas indiquée.

Un défaut de bobines peut être constaté en contrôlant la résistance des bobines à l'aide d'un instrument de mesure de la résistance.

Les bobines identiques peuvent être échangées et on peut les changer de prises.

Si le câble d'une bobine est déplacé sur le tube polaire du clapet pour chercher le défaut, il faut également déplacer un câble sur la platine de commande (afin d'éviter un disfonctionnement). Lorsqu'on déplace des câbles, il faut impérativement s'assurer que les bobines soient étanchées aux deux extrémités grâce à des joints ronds.

Le clapet "VS1" dans l'unité motrice est conçu comme un clapet coulissant. Le clapet "V1" dans l'unité motrice et le clapet "V2" au dos de l'unité motrice sont conçus comme des clapets de retenue à doubles joints de contact. Les clapets montés sur les vérins de levage et d'inclinaison sont des clapets de retenue à simple joint de contact.

Pour vérifier le réglage de la pression, il faut brancher un indicateur de pression dans le circuit A de l'ajutage sur le côté droit du tube support.

En actionnant la fonction "levage", la plate-forme doit être menée vers le profil arrière de la construction. Désormais, la pression réglée dans le système hydraulique peut être consultée.

Après avoir effectué des réparations sur le système hydraulique (par ex. remplacer des vérins, des tuyaux ou des clapets), nous recommandons également de changer l'huile hydraulique.



Connexion de contrôle

Attention !

Après avoir effectué des réparations sur le système hydraulique, lorsque la plate-forme était fermée, les vérins doivent d'abord être remplis d'huile en utilisant les fonctions "levage" et "fermeture".

Ils doivent supporter le poids de la plate-forme, avant que les dispositifs de fermeture soient ouverts.

Après avoir effectué des réparations sur les manipulateurs à pied, s'assurer impérativement que les raccords de câbles soient exclusivement réalisés avec des gaines thermorétractables et des prolongateurs étanches (Dautel-N° 0009220). Réaliser les raccords de façon extrêmement soignée.

ATTENTION !

Le pont élévateur a été fermé/levé de façon non automatique. Les vérins ne sont pas entièrement graissés d'huile. Les dispositifs de sécurité qui empêchent un mouvement brusque sont ainsi hors fonction. Ouverture/mise en mouvement autorisée uniquement à l'aide d'une grue ou d'un chariot

- Danger d'accident -